

Masážne kreslo  
DAMICO GLOBO R8311  
Manuál

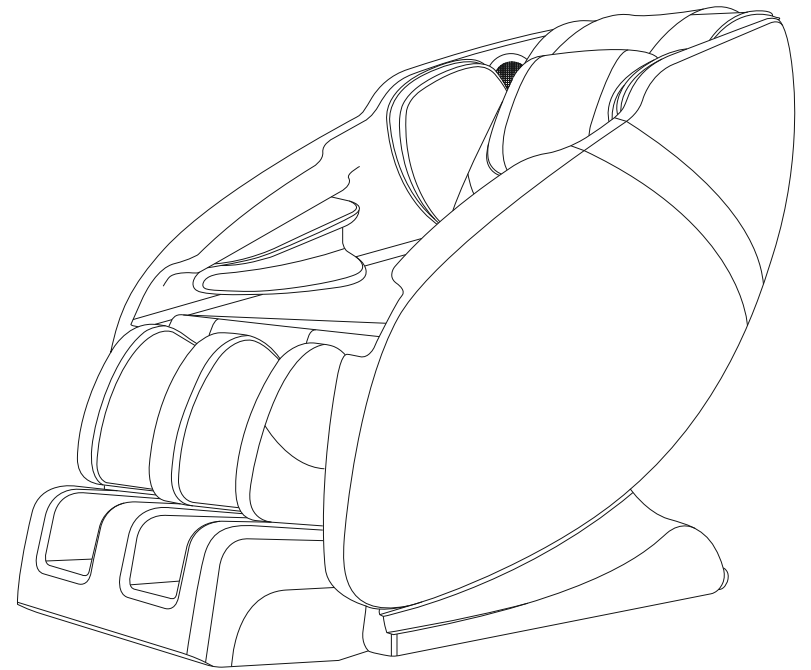

Ďakujeme za zakúpenie produktu. Prosím pozorne si prečítajte návod, aby ste vedeli narábať s kreslom správne pred jeho použitím. Prosím venujte viac pozornosti dôležitým bezpečnostným upozorneniam a riadne si uschovajte tento návod pre budúce použitie. Poznámka: Naša spoločnosť si vyhradzuje právo revidovať nákres a popis produktu bez hociakých ďalších upozornení. Vzťahuje sa na prevedenie produktu.

## CONTENTS

---

Safety	02
Components	08
Massage Auto Programs	13
Troubleshooting	15
Specification	16

## Bezpečnosť a údržba

---

### 1. Dôležité bezpečnostné upozornenie .



- Zabráňte deťom dotýkať sa pohyblivých častí a manipulácii s výrobkom bez dozoru
- Použite bezpečný uzemnený privod elektrického napätia
- Odpojte napájanie ak produkt nepoužívate alebo ak sa chystáte kreslo čistiť aby ste predišli zraneniam a poškodeniu výrobku.
- Používajte kreslo vždy v súlade s týmto manuálom a inštrukciami.
- Nepoužívajte žiadne iné príslušenstvo, ktoré nie je dodávané alebo odporúčané výrobcom.
- Zákaz používania vo vonkajšom a vlhkom prostredí.
- Pred prvým použitím si dôkladne prečítajte tento manuál a inštrukcie.
- Iné využitie ako je uvedené v tomto manuále je zakázané.
- Denný odporúčaný čas využitia 1 osobou je 20 minút.
- Kreslo nepoužívajte ak je akákoľvek textília alebo ekokoža poškodená.
- Kreslo nepoužívajte ak je poškodený vankúš alebo chrbtová časť s vyhrvením.
- Pri používaní nezakrývajte zadnú časť s odvetrávaním ani žiadnu pohyblivú časť kresla.
- Zamedzte vhadeniu alebo vpadnutiu akýchkoľvek predmetov do vnútra kresla.
- Pri používaní produktu nikdy nespíte a ani nezaspávajte.
- Nepoužívajte výrobok pod vplyvom alkoholu a pri akejkoľvek nevoľnosti.
- Kreslo používajte najskôr hodinu po jedle.
- Zvoľte si len taký masážny program a polohu, ktorá zamedzí vzniknutiu zranení.
- **Je zakázané používať kreslo viac ako jednou osobou súčasne.**
- **Je zakázané používať kreslo osobou s vyššou hmotnosťou ako je maximálne prípustná.**
- **Je zakázané používať kreslo osobou, ktorá ma širšiu postavu ako je vnútorný priestor kresla.**
- **Počas masáže zložte všetky šperky, hodinky a pevné/ostré časti odevu, ktoré môžu kreslo poškodiť.**

### 2. Prostredie na používanie.

- Nepoužívajte kreslo pri vysokých teplotách a ani v priestoroch so zvýšenou vlhkosťou, ako napríklad v kúpeľni a podobne.
- Nepoužívajte v priestoroch kde dochádza k prudkým výkyvom teploty a vlhkosti, ako napríklad zimná záhrada, pivničné priestory a podobne.
- Nepoužívajte produkt v prašnom a znečistenom prostredí, ani pri veľkej žiare ako krb a pod.
- Kreslo používajte len v dostatočnom priestore s dobrou ventiláciou vzduchu.

### 3. Ľudia, ktorý nie sú vhodný na používanie tohto produktu.

- Ľudia trpiaci osteoporózou nie sú vhodný na používanie produktu.
- Ľudia trpiaci srdcovými poruchami alebo nosia elektronické lekárske zariadenie ako napríklad srdcový kardio stimulátor nie sú vhodný na používanie produktu
- Ľudia so zvýšenou teplotou (horúčkou) nie sú vhodný na používanie produktu.
- Tehotné ženy alebo ženy, ktoré majú práve menštruáciu nie sú vhodné na používanie tohto produktu.
- Zranené osoby a ľudia s kožnými ochoreniami nie sú vhodný na používanie kresla.
- Deťom mladším ako 14 rokov alebo ľuďom s mentálnym postihnutím bez dozoru nie je umožnené používať produkt.
- Ľuďom, ktorým bolo povedané doktorom , že majú odpočívať alebo ľudia čo sa cítia chorí nie sú vhodní na používanie produktu.
- S mokrým telom je vstup na produkt zakázaný.

## Bezpečnosť a údržba

---

### 4. Bezpečnosť.

- Preverte či napätie vyhovuje špecifikácii tohto produktu.
- Nezapájajte produkt mokrými rukami.
- Voda ani iná tekutina sa nesmie dostať do vnútra produktu aby sa zabránilo úrazu elektrickým prúdom a poškodeniu zariadenia.
- Nepoškodte elektrické káble a vodiče, nemeňte obvody tohto produktu.
- Nepoužívajte mokrú látku na čistenie elektrických častí (prepínač, zásuvka).
- Buďte mimo produktu v prípade výpadku elektrického prúdu, vyvarujete sa zraneniu ak prúd znova naskočí.
- Prestaňte používať produkt ak sa správa neprirodzene a okamžite kontaktujte svojho predajcu.
- Prestaňte používať produkt ak cítite nevoľnosť a konzultujte zdravotný stav s lekárom.
- Produkt nie je určený pre osoby (vrátané detí) so zníženou fyzickou, vnemovou, mentálnou kapacitou alebo s nedostatkom skúseností a poznatkov, pokiaľ nemajú dozor alebo inštrukcie týkajúce sa používania produktu od zodpovednej osoby pre ich bezpečie pre bezpečnú obsluhu zariadenia.
- Deti do 15r by mali byť vždy pod dozorom, ktorý zaistí aby sa nehrali a nezranili používaním produktu.
- Ak sú káble vodičov poškodené, musí byť produkt vrátený na miesto výroby, je to servisná služba, ktorú vykoná kvalifikovaná osoba, aby ste sa vyhlili nebezpečiu.

### 5. Údržba.

- Technická údržba produktu by mala byť vykonaná školenou, alebo predajcom poučenou osobou, používatelia majú zakázané rozoberať a spravovať produkt.
- Nezabudnite odpojiť zo zásuvky po používaní.
- Nepoužívajte produkt ak je poškodená zásuvka.
- Ak produkt nebude dlho používaný, prosím zabezpečte kabeláž a udržiavajte produkt v suchom a bezprašnom prostredí pri teplote minimálne 10°.
- Nenechávajte produkt pod veľkou teplotou, blízko ohňa a vyhnite sa dlhodobému slnečnému žiareniu.
- Poškodené káble musia byť počas záručnej doby nahradené výrobcom (servisným technikom alebo kvalifikovanou poverenou osobou) . Vyhnite sa nebezpečenstvu.
- Produkt čistíte suchou handričkou. Nepoužívajte žiadne čističe (benzín, alkohol...)
- Mechanické súčiastky tohto produktu sú špeciálne navrhnuté a zostrojené, **nemeňte ich za iné.**
- Nepoužívajte predmety s ostrými hranami pri manipulácii s kreslom.
- Netlačte kreslo po nerovnom povrchu, produkt by mal byť nadvihnutý pred sťahovaním a posúvaním
- **Kreslo používajte striedavo, nepoužívajte nepretržite po dlhú dobu.**

### 6. Riešenie bežných porúch a problémov.

- Je prirodzené, že produkt vydáva pohybujúce sa zvuky pri používaní.
- Ak ovládač nepracuje správne, skontrolujte zástrčku a zásuvku či sú pevne pripojené a presvedčte sa že je prepínač zapnut v polohe 1 (on).
- Ak produkt dopracuje, automaticky sa vypne; ak produkt pracuje nepretržite po dlhú dobu, teplotná ochrana dá produkt automaticky do vypnutého režimu a kreslo by malo byť použiteľné opäť za 30minút.

## Bezpečnosť

	- Odpojte kábel pred údržbou a čistením. Nemanipulujte s káblami vlhkými alebo mokrymi rukami.
	- Ak kreslo nepoužívate, vypnite hlavný vypínač a odpojte napájací kábel.. - Nepoužívajte mokrú utierku na čistenie elektrických častí a zásuviek. - Zamedzte vniknutiu akejkoľvek tekutiny do kresla, zabránite tak riziku elektrickým napätím a ochránite kreslo pred poškodením..

Odpojte kábel.

### UPOZORNENIE

- Kreslo je určené iba na používanie v interiéri, kde nie je zvýšená vlhkosť a chlad.
- Nevystavujte kreslo rýchlemu zvýšeniu teploty v miestnosti, teplotu zvyšujte postupne.
- Po preprave alebo skladovaní kresla v chladnom prostredí počkajte minimálne 1 hodinu pokým sa kreslo nezohreje na interiérovú teplotu, zabránite tak možnému poškodeniu elektrických častí.

## Skladovanie a presúvanie

- Pri presúvaní kresla chráňte podlahu pred poškodením, na presun používajte kolieska, na manipuláciu sú potrebné minimálne 2 osoby.
- Ak kreslo nebudete používať počas dlhšej doby, prosím odpojte všetky káble a kreslo ochráňte pred prachom pomocou krycej plachty

### POZOR!

- Nepoužívajte kreslo pri vysokej teplote, neumiestňujte kreslo k otvorenému ohňu a k prudkému sálajúcejmu teplu z ohrievačov a kúrenia. Chráňte kreslo pred priamym slnečným žiarením.

### UPOZORNENIE

- Pozor na ostré predmety, zabráňte ich kontaktu so zariadením, nepoužívajte hodinky, šperky a opasky.
- Nepoužívajte kreslo ak je zapojené do poškodenej zásuvky.
- Okrem základnej údržby a čistenia zariadenia smie akékoľvek opravy vykonávať len predajca, alebo ním poverený technik. Akúkoľvek demontáž alebo odpájanie komponentov najskôr konzultujte s predajcom, svojvoľné zasahovanie a rozoberanie zariadenia je zakázané!

## Čistenie a údržba

### Spôsob čistenia

Prosím dodržujte nasledovné inštrukcie pri čistení povrchov na kresle

- uistite sa, že zariadenie je vypnuté a odpojené od napájacej siete
- na čistenie použite jemnú mikrovláknovú utierku namočenú vo vlažnej vode
- mierne vlhkou utierkou očistite povrchy, z utierky nesmie tiecť a kvapkať voda
- povrch môžete následne vysušiť jemnou suchou utierkou

### POZOR!

- nepoužívajte alkoholové, benzínové ani iné chemické čistiace prostriedky
- nesušte povrch fénom ani iným teplovzdušným zariadením
- nežehlite žiadny povrch kresla
- pri údržbe vždy odpojte zariadenie z elektrickej siete
- použite ochranný obal proti prachu ak kreslo dlhodobo nevyužívate
- dávajte pozor na riflovinu a farebné oblečenie, ktoré môže zanechať zafarbenie na povrchu kresla, vyvarujte sa takémuto oblečeniu
- pri nadmernom znečistení utrite produkt jemnou hubkou namočenou v slabom saponáte, najskôr vyskúšajte na malom kúsku na menej viditeľnom mieste.
- Voda na čistenie nesmie mať viac ako 40 stupňov

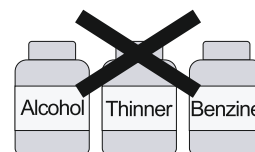

Nepoužívajte čistiace prostriedky.



Teplota vody nesmie prekročiť 40 stupňov.

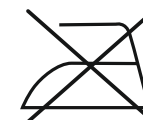

Nežehlite žiadnu časť ani povrch.

## Bezpečnostné upozornenia

### ! Pozor

Pri pohybe kresla a časti na nohy nikdy netlačte v protismere pohybu, zabránite tým poškodeniu a zraneniam. Nezaťažujte tieto časti inak ako polohou pri masírovaní.

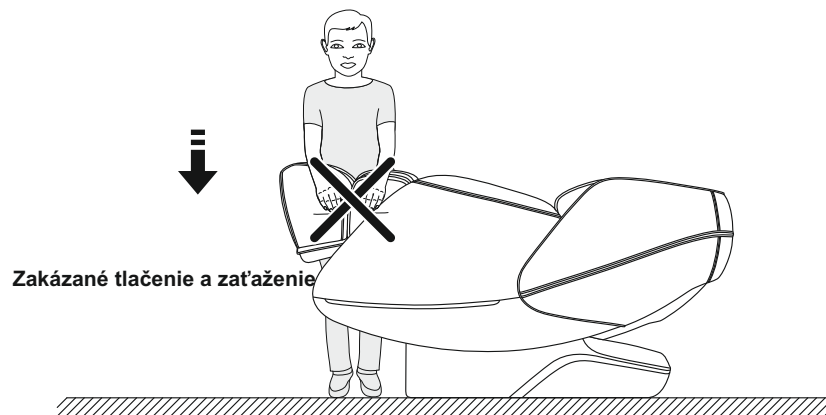

### ! Pozor

Pri sadaní do kresla sa uistite, že masážne hlavice sú odstavené a kreslo je v základnej polohe, nikdy nevstupujte a nevystupujte z kresla ak je v naklonenej polohe, zabránite tým zraneniam a aj možnému poškodeniu masážneho kresla.

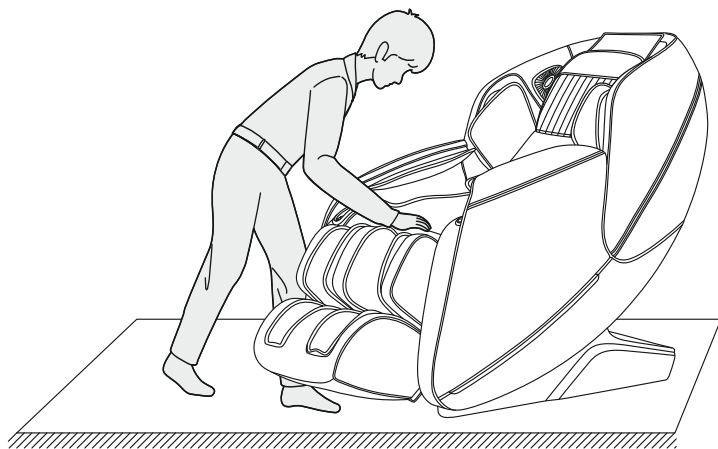

04

## Bezpečnostné upozornenia

### ! Pozor

Počas pohotovostného aj zapnutého režimu nevyťahujte ovládací alebo napájací kábel, aby nedošlo k poškodeniu produktu alebo úrazu elektrickým prúdom. Odporúčame odpojiť kábel ovládača a napájací kábel a odložiť vždy po použití kresla, chráňte ich pred deťmi!

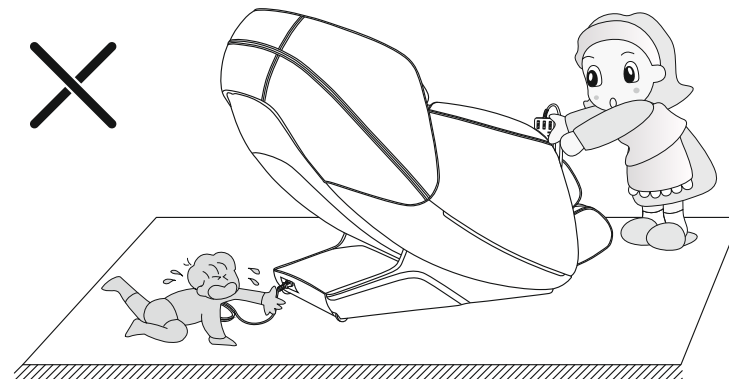

### ! Pozor

Pri spustení funkcie ležania s nulovou gravitáciou nezabudnite skontrolovať, či sa nenachádzajú deti a domáce zvieratá pod spodnou časťou opierky pre nohy a v časti operadla, môžu spôsobiť poškodenie produktu alebo zranenie osôb.

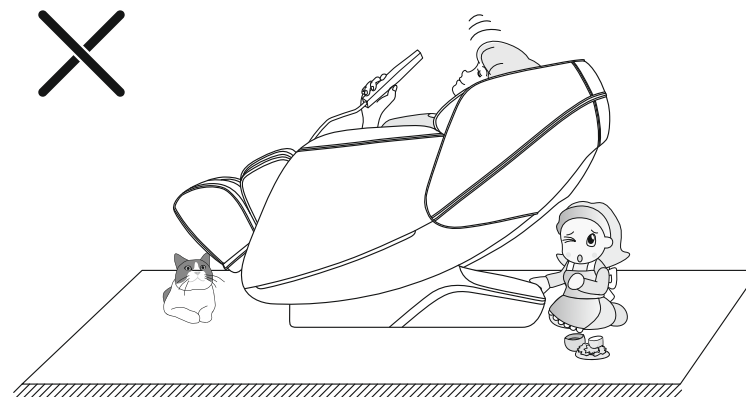

05

## Komponenty

### Presúvanie kresla

- Odpojte napájací kábel zo siete aj z kresla.
- Nakloňte kreslo smerom dozadu (ako na obrázku) až na kolieska s ťažiskom v strede.
- Pri presúvaní chráňte podlahu pred povrchovým poškodením.

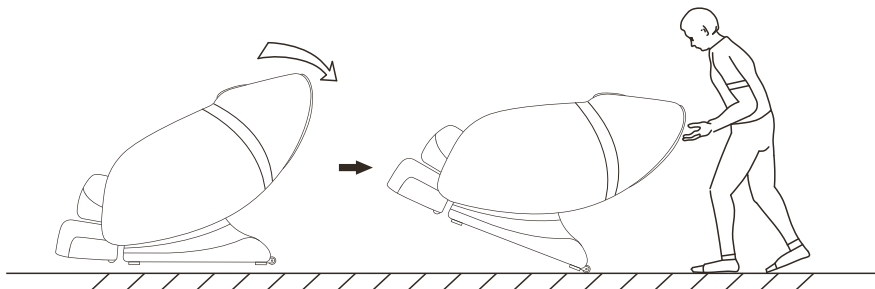

### Umiestnenie kresla

- Zabezpečte pri najnižšej ležatej polohe minimálne 5 cm miesto za kreslom.
- Pred kreslom nechajte voľný priestor minimálne 35 cm ako je na obrázku.

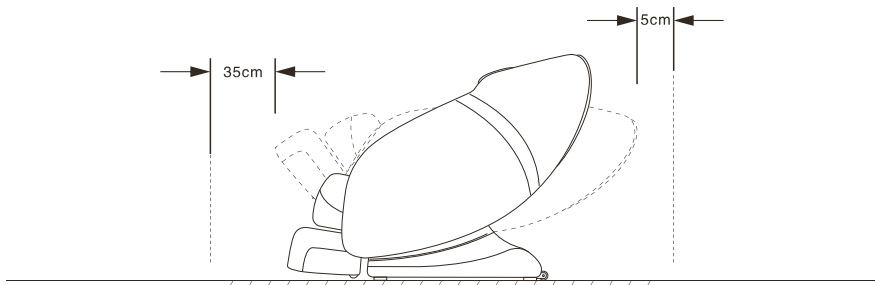

## Komponenty

### Inštalácia časti na nohy

- Zapojte vzduchovú hadičku (1) a napájací konektor (2) do spodnej časti masážneho kresla s priestorom pre nohy. Hadičku pritlačte čo najviac na doraz, spoje zakryte návlekom.

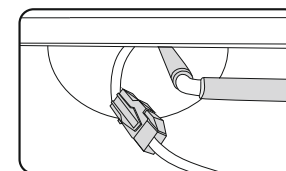
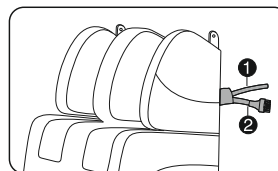

- Podľa obrázku nasuňte otvory (3) na fixné čapy na kresle (4), jednu stranu, potom druhú.

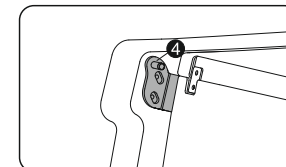
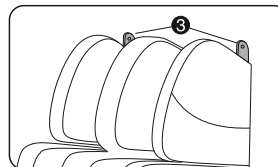

- Zafixujte čapy pomocou dodaných závlačiek (5). Nasuňte ich do drážky aby fixovali spodok.

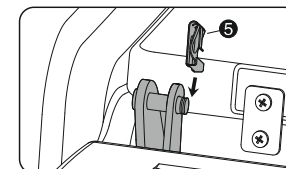
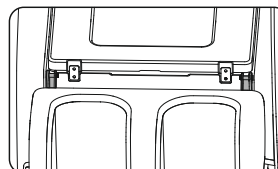

## Komponenty

### Príprava pred použitím

#### Pripevnenie vankúša k chrbtovej časti

Zipsom spojte opierkovú časť o zadnú časť kresla.

Suchým zipsom spojte vankúš o opierkovú časť.



#### Pripojenie napájacieho kábla

- Pripojte napájací kábel do konektora v kresle, zapnite hlavný vypínač.

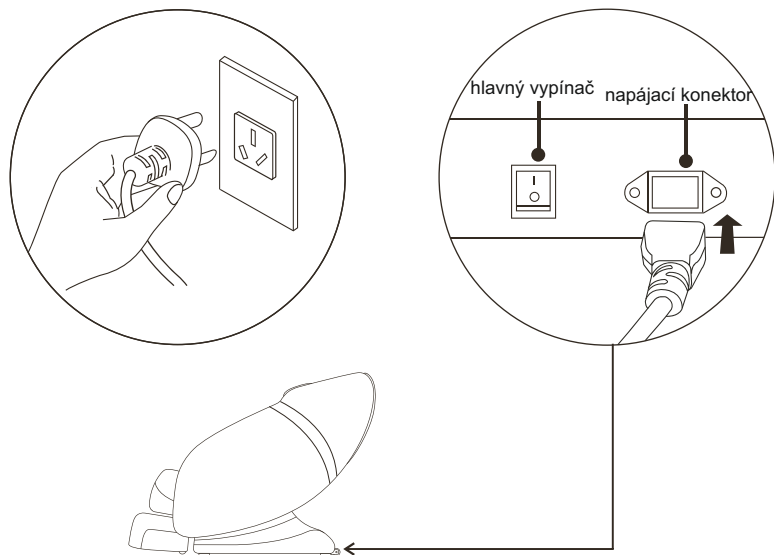

## Komponenty

### Vonkajšie časti

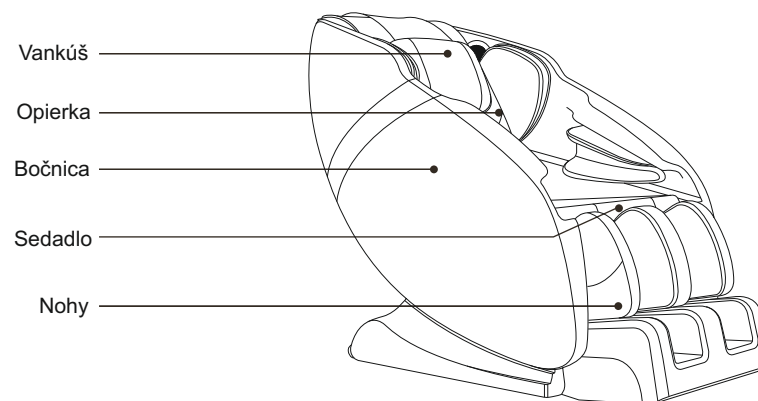
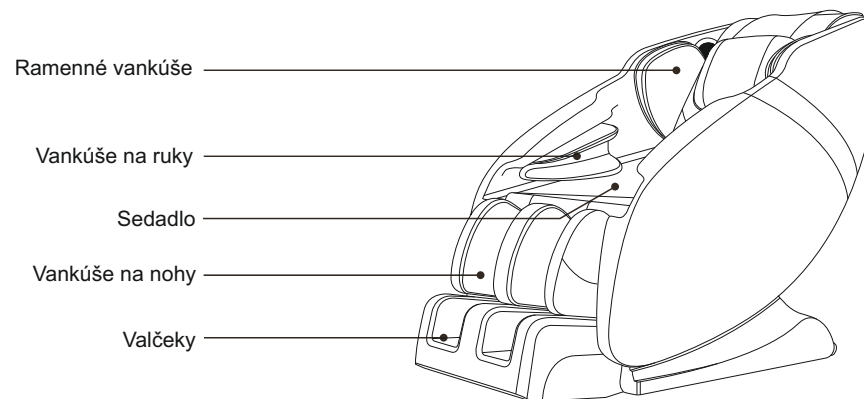

# Komponenty

## Ovládanie

(Môže sa odlišovať podľa aktuálnej modelovej rady.)

### ⚠ UPOZORNENIE

- Nesadajte si na ovládanie, ani ho nezaťažujte ťažkými predmetmi.
- Zamedzte pádom a nárazom diaľkového ovládania.
- Nepoužívajte a nestláčajte ovládanie veľkou nadmernou silou.
- Chráňte ovládanie pred vodou a inými tekutinami
- Nepoužívajte ovládanie s mokrými a vlhkými rukami.
- Nepoužívajte na stláčanie ovládania ostré a tvrdé predmety.

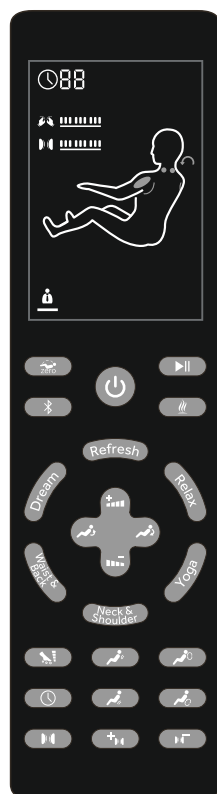

12

## Ovládanie popis funkcií

	Funkcia	Ikona	Popis
	Napájanie		Ak je kreslo zapnuté, stlačením sa spustí masážne kreslo, po ďalšom stlačení sa kreslo vypne.
Zero-G	Zero G		Tlačidlo pre voľbu beztliažovej polohy: ZERO GRAVITY.
Pause	Pauza		Tlačidlo pauza pozastaví všetky masážne funkcie, po ďalšom stlačení pokračuje masážny program ďalej.
Bluetooth	Bluetooth		Tlačidlo pre zapnutie/ vypnutie funkcie Bluetooth.
Heat	Vyhrievanie		Tlačidlo pre zapnutie/ vypnutie vyhrievania. Po aktivovaní svieti ikona:  Nábeh tepla môže trvať 2-3 minúty.
Intensity + / Intensity -	Intenzita +		Zrýchlenie intenzity rotácie masážnych hlavíc. (funguje v manuálnom režime)
	Intenzita -		Spomalenie intenzity rotácie masážnych hlavíc. (funguje v manuálnom režime)
Back Up / Back Down	Polohovanie hore		Podržte tlačidlo pre posun kresla smerom hore.
	Polohovanie dole		Podržte tlačidlo pre posun kresla smerom dole.
Rollers	Valčeky		Zapnutie/ vypnutie valčekov / intenzita rotácie.
Neck & Shoulder	Vrchné hlavice		Zapnutie/ vypnutie vrchných masážnych hlavíc. (zapnutím sa aktivuje manuálny režim)
	Zmena rotácie		Zmena smeru rotácie vrchných masážnych hlavíc. (funguje v manuálnom režime)
Timing	Časovanie		Nastavenie dĺžky masážneho programu 15/20/25/30 min.
Waist & Back	Spodné hlavice		Zapnutie/ vypnutie spodných masážnych hlavíc. (zapnutím sa aktivuje manuálny režim)
	Zmena rotácie		Zmena smeru rotácie spodných masážnych hlavíc. (funguje v manuálnom režime)

13



## Ovládanie popis funkcií

Vzduchové vankúše		Zapnutie / vypnutie vzduchových vankúšov.
Intenzita tlaku		Zvýšenie intenzity tlaku vzduchových vankúšov.
		Zníženie intenzity tlaku vzduchových vankúšov.

## Automatické masážne programy

Program	Popis
Refresh	Hlavný program, celotelová masáž, intenzita hlavic a vankúšov je vyššia
Relax	Relaxačný program, celotelová masáž, stredná intenzita hlavic a vankúšov
Yoga	Celotelová masáž, navodzuje pocit cvičenia jógy.
Neck & Shoulder	Čiastočná masáž zameraná na bolesti ramien a stuhnutý krk, hlavice sú zamerané na tieto partie
Waist & Back	Čiastočná masáž zameraná na bolesti krížov a chrbta, hlavice sú zamerané na tieto partie
Dream	Celotelová masáž, jemná intenzita masážnych hlavic

## Bluetooth párovanie

Aktivujte Bluetooth na masážnom kresle a takisto aj v zariadení. Vyberte zo zoznamu zariadení R8311 pre spárovanie s kreslo. Po úspešnom pripojení budete počuť zvuk z kresla.

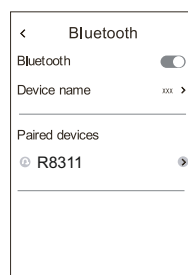

## Možné problémy

Ak sa vyskytuje stále aj po prekontrovaní nasledovných krokov nejaký problém prestaňte používať zariadenie. Odpojte kreslo z napájacej siete a kontaktujte predajcu.

Situácia	Riešenie
Masážne kreslo sa nespustí aj keď je kreslo zapojené do siete.	<ul style="list-style-type: none"> <li>- Skontrolujte napájací kábel, či je dobre zatlačený na oboch koncoch</li> <li>- Skontrolujte polohu hlavného vypínača či je v polohe ON.</li> </ul>
Diaľkové ovládanie funguje, ale kreslo nereaguje.	<ul style="list-style-type: none"> <li>- Kreslo môže byť „prehriate“, vtedy sa automaticky vypne pokým sa neschladí. Vypnite hlavný vypínač do polohy OFF a počkajte 30 - 50 minút.</li> <li>- Skúste kreslo vypnúť na hlavnom ovládaní a po chvíli znovu zapnúť.</li> </ul>
Kreslo je zapnuté, ale viac nereaguje, ani na ovládanie.	<ul style="list-style-type: none"> <li>- Ak vyprší nastavený čas masáže, stlačte tlačidlo časovača pre obnovu funkcie.</li> <li>- Vypnite hlavný vypínač OFF a potom zapnite ON</li> </ul>

## Špecifikácia

Model označenie	R8311
Menovité napätie	100-240V~
	50-60Hz
Menovitý príkon	90W
Rozmer horná poloha	1380*735*1030mm
Rozmer dolná poloha	1590*735*820mm

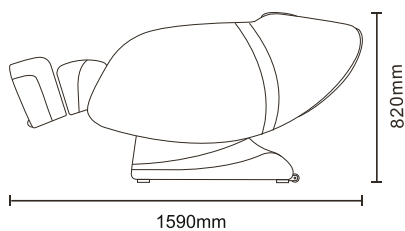
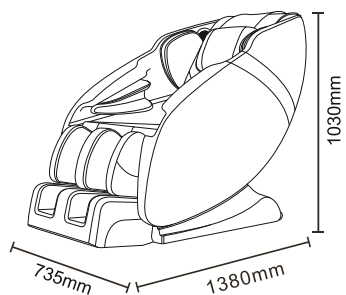

Dovozca pre SR a ČR:  
Damico s.r.o.  
Zlievarenská 1  
91702 Trnava

[www.damico.sk](http://www.damico.sk) [www.masaznekresla.com](http://www.masaznekresla.com)