

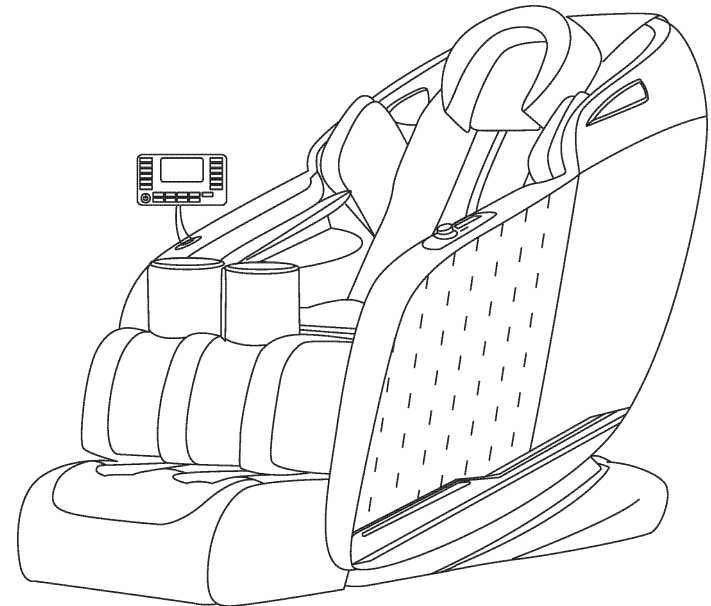

Masážne kreslo  
DAMICO PRIMO



Návod na obsluhu

## Bezpečnosť a údržba

### 1. Dôležité bezpečnostné upozornenie .

- Zabráňte deťom dotýkať sa pohyblivých častí a manipulácii s výrobkom bez dozoru
- Použite bezpečný uzemnený privod elektrického napätia
- Odpojte napájanie ak produkt nepoužívate alebo ak sa chystáte kreslo čistiť aby ste predišli zraneniam a poškodeniu výrobku.
- Používajte kreslo vždy v súlade s týmto manuálom a inštrukciami.
- Nepoužívajte žiadne iné príslušenstvo, ktoré nie je dodávané alebo odporúčané výrobcom.
- Zákaz používania vo vonkajšom a vlhkom prostredí.
- Pred prvým použitím si dôkladne prečítajte tento manuál a inštrukcie.
- Iné využitie ako je uvedené v tomto manuále je zakázané.
- Denný odporúčaný čas využitia 1 osobou je 20 minút.
- Kreslo nepoužívajte ak je akákoľvek textília alebo ekokoža poškodená.
- Kreslo nepoužívajte ak je poškodený vankúš alebo chrbtová časť s vyhrievaním.
- Pri používaní nezakrývajte zadnú časť s odvetrávaním ani žiadnu pohyblivú časť kresla.
- Zamedzte vrhodeni alebo vpadnutiu akýchkoľvek predmetov do vnútra kresla.
- Pri používaní produktu nikdy nespíte a ani nezaspávajte.
- Nepoužívajte výrobok pod vplyvom alkoholu a pri akejkoľvek nevoľnosti.
- Kreslo používajte najskôr hodinu po jedle.
- Zvoľte si len taký masážny program a polohu, ktorá zamedzí vzniknutiu zranení.
- **Je zakázané používať kreslo viac ako jednou osobou súčasne.**
- **Je zakázané používať kreslo osobou s vyššou hmotnosťou ako je maximálne prípustná.**
- **Je zakázané používať kreslo osobou, ktorá ma širšiu postavu ako je vnútorný priestor kresla.**
- **Počas masáže zložte všetky šperky, hodinky a pevné/ostre časti odevu, ktoré môžu kreslo poškodiť.**

### 2. Prostredie na používanie.

- Nepoužívajte kreslo pri vysokých teplotách a ani v priestoroch so zvýšenou vlhkosťou, ako napríklad v kúpeľni a podobne.
- Nepoužívajte v priestoroch kde dochádza k prudkým výkyvom teploty a vlhkosti, ako napríklad zimná záhrada, pivničné priestory a podobne.
- Nepoužívajte produkt v prašnom a znečistenom prostredí, ani pri veľkej žiare ako krb a pod.
- Kreslo používajte len v dostatočnom priestore s dobrou ventiláciou vzduchu.

### 3. Ľudia, ktorý nie sú vhodný na používanie tohto produktu.

- Ľudia trpiaci osteoporózou nie sú vhodný na používanie produktu.
- Ľudia trpiaci srdcovými poruchami alebo nosia elektronické lekárske zariadenie ako napríklad srdcový kardiostimulátor nie sú vhodný na používanie produktu
- Ľudia so zvýšenou teplotou (horúčkou) nie sú vhodný na používanie produktu.
- Tehotné ženy alebo ženy, ktoré majú práve menštruáciu nie sú vhodné na používanie tohto produktu.
- Zranené osoby a ľudia s kožnými ochoreniami nie sú vhodný na používanie kresla.
- Deťom mladším ako 14 rokov alebo ľuďom s mentálnym postihnutím bez dozoru nie je umožnené používať produkt.
- Ľuďom, ktorým bolo povedané doktorom , že majú odpočívať alebo ľudia čo sa cítia chorí nie sú vhodní na používanie produktu.
- S mokrým telom je vstup na produkt zakázaný.

## Bezpečnosť a údržba

### 4. Bezpečnosť.

- Preverte či napätie vyhovuje špecifikácii tohto produktu.
- Nezapájajte produkt mokrymi rukami.
- Voda sa nesmie dostať do vnútra produktu aby sa zabránilo úrazu elektrickým prúdom a poškodeniu zariadenia.
- Nepoškodte elektrické vodiče, nemeňte obvody tohto produktu.
- Nepoužívajte mokrú látku na čistenie elektrických častí (prepínač ,zásuvka).
- Buďte mimo produktu v prípade výpadku elektrického prúdu, vyvarujete sa zraneniu ak prúd znova naskočí.
- Prestaňte používať produkt ak sa správa neprirodzene a okamžite kontaktujte svojho predajcu.
- Prestaňte používať produkt ak cítite nevoľnosť a konzultujte zdravotný stav s lekárom.
- Produkt nie je určený pre osoby (vrátane detí) so zníženou fyzickou, vnemovou, mentálnou kapacitou alebo s nedostatkom skúseností a poznatkov, pokiaľ nemajú dozor alebo inštrukcie týkajúce sa používania produktu od zodpovednej osoby pre ich bezpečie pre bezpečnú obsluhu zariadenia.
- Deti by mali byť pod dozorom, ktorý zaistí aby sa nehrali a nezranili používaním produktu.
- Ak sú káble vodičov poškodené, musí byť produkt vrátený na miesto výroby, je to servisná služba, ktorú vykoná kvalifikovaná osoba, aby ste sa vyhli nebezpečiu.

### 5. Údržba.

- Technická údržba produktu by mala byť vykonaná školenou, alebo predajcom poučenou osobou, používatelia majú zakázané rozoberať a spravovať produkt.
- Nezabudnite odpojiť zo zásuvky po používaní.
- Nepoužívajte produkt ak je poškodená zásuvka.
- Ak produkt nebude dlho používaný, prosím zabezpečte kabeláž a udržiavajte produkt v suchom a bezprašnom prostredí pri teplote minimálne 10°.
- Nenechávajte produkt pod veľkou teplotou, blízko ohňa a vyhnite sa dlhodobému slnečnému žiareniu.
- Poškodené káble musia byť počas záručnej doby nahradené výrobcom (servisným technikom alebo kvalifikovanou poverenou osobou) . Vyhnite sa nebezpečenstvu.
- Produkt čistíte suchou handričkou. Nepoužívajte nevhodné čističe (benzín, alkohol...)
- Mechanické súčiastky tohto produktu sú špeciálne navrhnuté a zostrojené, **nemeňte ich za iné.**
- Nepoužívajte predmety s ostrými hranami pri manipulácii s kreslom.
- Netlačte kreslo po nerovnom povrchu, produkt by mal byť nadvihnutý pred sťahovaním a posúvaním
- **Kreslo používajte striedavo, nepoužívajte nepretržite po dlhú dobu.**

### 6. Riešenie bežných porúch a problémov.

- Je prirodzené, že produkt vydáva pohybujúce sa zvuky pri používaní.
- Ak ovládač nepracuje správne, skontrolujte zástrčku a zásuvku či sú pevne pripojené a svedčte sa že je prepínač zapnut v polohe 1 (on).
- Ak produkt dopracuje, automaticky sa vypne; ak produkt pracuje nepretržite po dlhú dobu, teplotná ochrana dá produkt automaticky do vypnutého režimu a kreslo by malo byť použiteľné opäť za 30minút.



## Bezpečnostné upozornenia

### ! Pozor

Pri pohybe kresla a časti na nohy nikdy netlačte v protismere pohybu, zabránite tým poškodeniu a zraneniam. Nezaťažujte tieto časti inak ako polohou pri masírovaní.

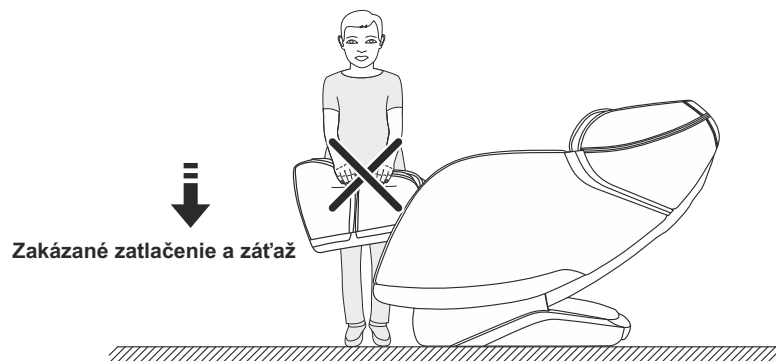

### ! Pozor

Pri sadaní do kresla sa uistite, že masážne hlavice sú odstavené v počiatočnej polohe, zabránite tým zraneniam a aj možnému poškodeniu masážneho kresla.  
**NEOPIERAJTE SA O OVLÁDANIE A NESTLAČTE NAPÁJANIE PRI SADANÍ!**

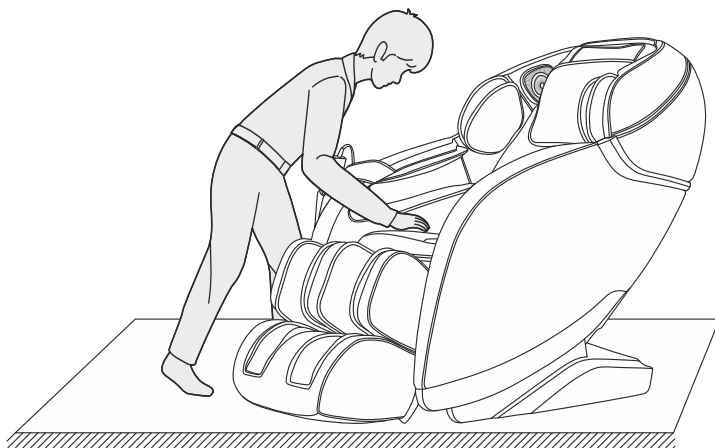

## Bezpečnostné upozornenia

### ! Pozor

Počas pohotovostného režimu a zapínania sa nesnažte vytiahnuť ovládací alebo napájací kábel, aby nedošlo k poškodeniu produktu alebo úrazu elektrickým prúdom. Odporúčame odpojiť kábel ovládača a napájací kábel a odložiť vždy po použití kresla.

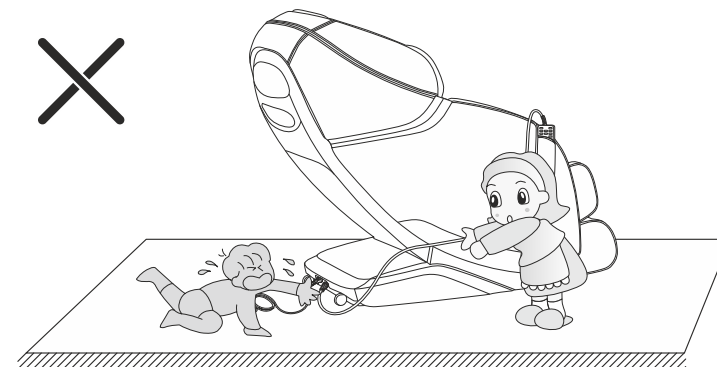

### ! Pozor

Pri spustení funkcie ležania s nulovou gravitáciou nezabudnite skontrolovať, či sa nenachádzajú deti a domáce zvieratá pod spodnou časťou opierky pre nohy a v časti operadla, môžu spôsobiť poškodenie produktu alebo zranenie osôb.

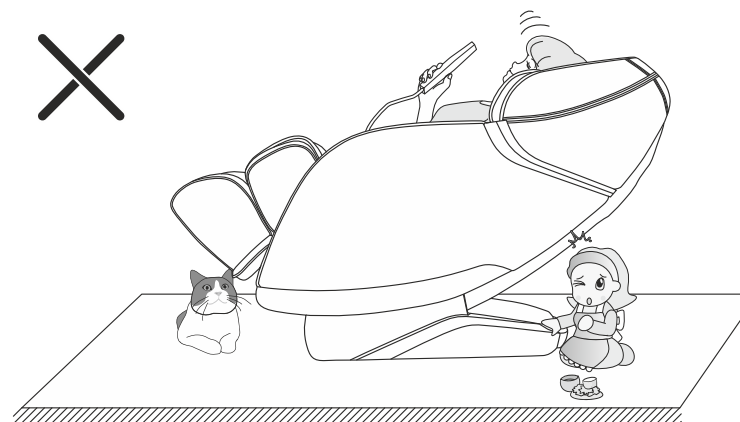

## Čistenie a údržba

### Spôsob čistenia

Prosím dodržujte nasledovné inštrukcie pri čistení povrchov na kresle

- uistite sa, že zariadenie je vypnuté a odpojené od napájacej siete
- na čistenie použite jemnú mikrovláknovú utierku namočenú vo vlažnej vode
- mierne vlhkou utierkou očistite povrchy, z utierky nesmie tiecť a kvapkať voda
- povrch môžete následne vysušiť jemnou suchou utierkou

### POZOR!

- nepoužívajte alkoholové, benzínové ani iné chemické čistiace prostriedky
- nesušte povrch fénom ani iným teplovzdušným zariadením
- nežehlíte žiadny povrch kresla
- pri údržbe vždy odpojte zariadenie z elektrickej siete
- použite ochranný obal proti prachu ak kreslo dlhodobo nevyužívate
- dávajte pozor na riflovinu a farebné oblečenie, ktoré môže zanechať zafarbenie na povrchu kresla, vyvarujte sa takémuto oblečeniu
- pri nadmernom znečistení utrite produkt jemnou hubkou namočenou v slabom saponáte, najskôr vyskúšajte na malom kúsku na menej viditeľnom mieste.
- Voda na čistenie nesmie mať viac ako 40 stupňov

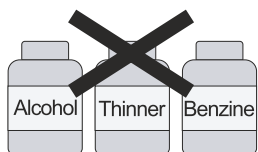

Nepoužívajte čistiace prostriedky.



Teplota vody nesmie prekročiť 40 stupňov.



Nežehlíte žiadnu časť ani povrch.

### UPOZORNENIE DOTYKOVÝ DISPLEJ

- Nesadajte si na ovládanie, ani ho nezaťažujte ťažkými predmetmi.
- Zamedzte pádom a nárazom diaľkového ovládania.
- Nepoužívajte a nestláčajte ovládanie veľkou nadmernou silou.
- Chráňte ovládanie pred vodou a inými tekutinami
- Nepoužívajte ovládanie s mokrými a vlhkými rukami.
- Nepoužívajte na stláčanie ovládania ostré a tvrdé predmety.

## Riešenie problémov

Pozrite si a skontrolujte zoznam možných príčin pri riešení problémov

Ak sa vyskytuje a pretrváva neprirodzené správanie sa kresla, prestaňte zariadenie používať aby ste zamedzili ďalšiemu poškodeniu. Odpojte zariadenie zo siete a kontaktujte svojho predajcu.

Problém	Možný dôvod / riešenie	
Masážne hlavice idú hore a ostanú stáť.	Po ukončení automatického masážneho programu sa hlavice presunú do najvyššej polohy aby neprekážali po masáži.	Bežný prevádzkový zvuk, nejedná sa o vadu
Hluk počas masáže	<ul style="list-style-type: none"><li>- zvuk poklepávania pri masáži</li><li>- zvuk trenia masážnych hlavíc o textilné časti</li><li>- zvuk pohybu masážnych hlavíc pri pohybe</li><li>- zvuk počas nafukovania vzduchových vankúšov</li><li>- zvuk počas práce vzduchovej pumpy</li><li>- zvuk počas vyfukovania vzduchových vankúšov</li><li>- zvuk počas polohovania masážneho kresla</li></ul>	
Masážne hlavice zostanú stáť počas masáže.	<ul style="list-style-type: none"><li>- sila pôsobiaca na hlavice je príliš vysoká, spôsobené nadmernou záťažou, hlavice prerušia masáž.</li><li>- pri pohybe hlavíc mierne nadvihnite telo, alebo zmeňte polohu kresla viac do sedacej polohy. (hlavne pri užívateľoch s hmotnosťou nad 100kg dávajte pozor pri používaní, prednostne používajte kreslo v polohe po sediačky pre menšiu záťaž)</li></ul>	Ak po prekontrolovaní všetkých možných dôvodov kreslo stále nepracuje správne, prestaňte ho okamžite používať.
Po stlačení vypínača na masážnom kresle nezačne pracovať, alebo sa ani nezapne..	<ul style="list-style-type: none"><li>- Prosím skontrolujte nasledovné:<ol style="list-style-type: none"><li>1. Je správne pripojený napájací kábel?</li><li>2. Je zadný hlavný vypínač zapnutý - poloha ON?</li></ol></li></ul>	
Napájací kábel, alebo napájací konektor sa prehrieva	<ul style="list-style-type: none"><li>- KRESLO IHNEĎ PRESTAŇTE POUŽÍVAŤ!</li></ul>	
	<ul style="list-style-type: none"><li>- Kontaktujte svojho dodávateľa a popíšte mu závalu</li></ul>	
	<ul style="list-style-type: none"><li>- Nerozoberajte a neopravujte kreslo bez predošlej komunikácie s predajcom, ktorý určí ďalší postup.</li></ul>	

## Príprava pred použitím kresla.

Zapojenie a odpojenie opierkových vankúšov (od výroby sú zapojené).

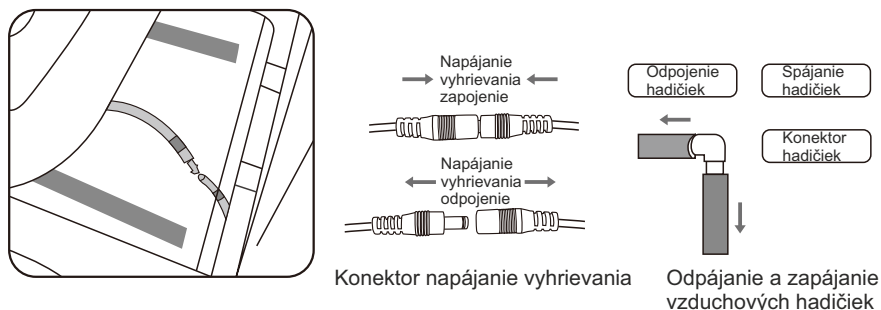

## Polohovanie kresla.

Pri nastupovaní a vystupovaní musí byť masážne kreslo v základnej polohe - nohy na zemi a kreslo v hornej polohe.

Kreslo po naskenovaní postavy sa automaticky mierne zakloní. Pri masáži môžete meniť polohy kolieskom, alebo Zero gravity tlačidlom.

Polohovanie kresla bez spustenej masáže je možné pomocou tlačidiel BACK RINSE (dole) a BACK DROP (hore) na tablete.

## POZOR PREČÍTAJTE SI !!!

Nikdy nevystupujte a nenastupujte do kresla keď je v pohybe.

Uistite sa pred polohovaním či je dostatok voľného priestoru pred aj za kreslom. Pozor si dajte aj na hadičky k vankúšom, skontrolujte či nesú privreté alebo zachytené aby nedošlo k ich poškodeniu-

Po skončení masáže kreslo ostane v masírovacej polohe, do sedacej polohy sa vráti stlačením tlačidla napájania, alebo otočným kolieskom na polohovanie.

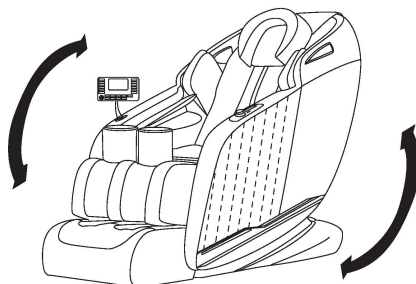

## Presúvanie kresla

Zatlačte zadnú časť kresla aby sa kreslo naklonilo až na kolieska a posúvajte ho smerom vpred na požadované miesto. V prípade potreby chráňte podlahu pred poškodením.

### ⚠ UPOZORNENIE

Kreslo držte len za pevné časti vzadu na opierka a zo spodu, potrebné sú minimálne 2 osoby.

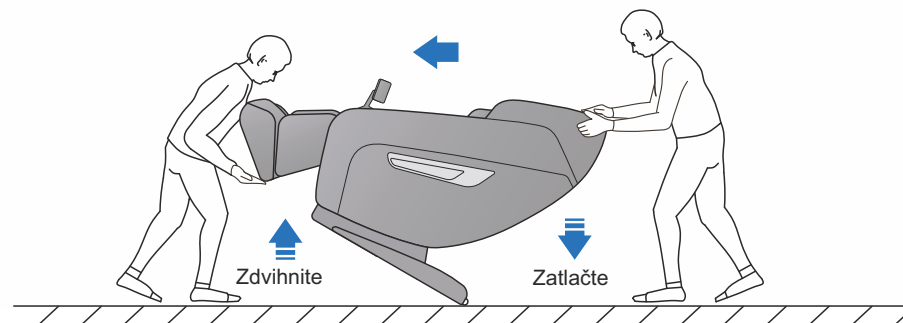

## Odstup od steny

- Pri umiestňovaní masážneho kresla by sa operadlo malo udržiavať vo vzdialenosti **najmenej 450 mm od steny**. Ak je operadlo príliš blízko steny, zarazí sa do steny a pri pohybe spôsobí poškodenie produktu a prípadne aj steny..

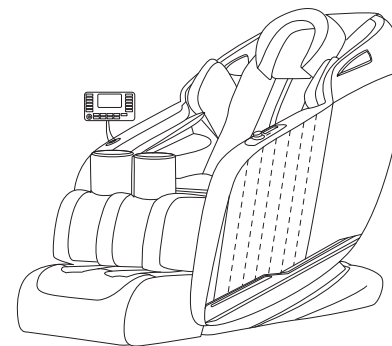

## Zapojenie do siete

- zapojte napájací kábel do napájacieho konektoru a zapnite hlavný vypínač



### Upozornenie.

1. Skontrolujte či kábel nie je stlačený pod kreslom alebo inak zaťažený.
2. Uistite sa, že kábel je v sieti riadne zapojený aj s uzemnením.
3. Pred zapojením kábla do kresla sa uistite, že kreslo je úplne vypnuté, vrátane hlavného vypínača.

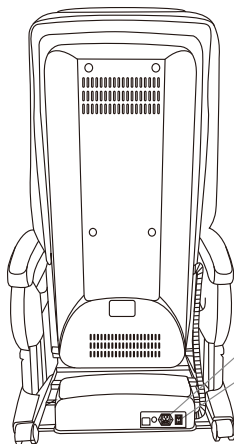
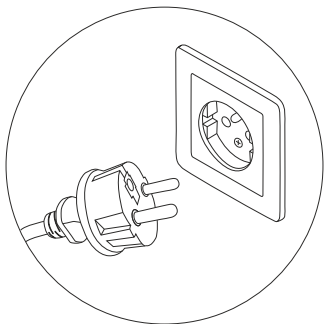

Hlavný konektor napájania  
Hlavný vypínač

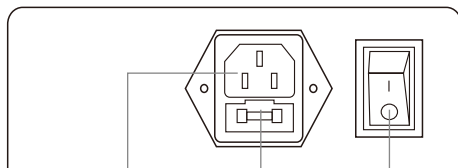

Hlavný konektor napájania

Hlavný vypínač

Poistka 5A

## Popis vonkajších častí.

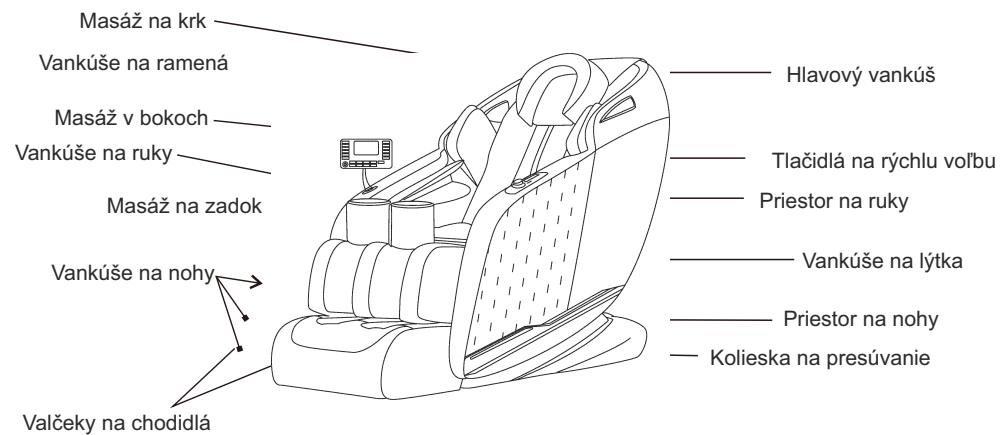



Tlačidlo spustenia z pohotovostného režimu:

**ZAPNUTIE:** Stlačením Power (ON/OFF) zapnete / vypnete masážne funkcie zariadenia.

**SKEN POSTAVY:** Keď je napájanie zapnuté kreslo spustí a vykoná automatickú detekciu tela (počas snímania budete opretý celou plochou chrbta aj hlavou o zadnú časť kresla).

Polohu najvyššej zameranej pozície môžete upraviť tlačidlami „UP“ - hore alebo „DOWN“ - dole (fungujú na posuv aj v manuálnom režime).

Po nasnímaní postavy sa štandardne spustí prvý automatický program.

**ČAS MASÁŽE:** Predvolený pracovný čas masáže je 15 minút, môžete ho meniť tlačidlom „TIMING“, alebo tlačidlom v opierke. Voľby: 10-15-20-30 min.

**AUTOMATICKÁ MASÁŽ:** Tlačidlá automatického masážneho programu:

stlačte tlačidlo s programom na tablete - prvých 5 programov má vlastné tlačidlo, ďalšie A6-A18 sú dostupné stlačením tlačidla „AUTO MODE“

**PAUZA:** stlačte tlačidlo „PAUSE“, masážne kreslo sa zastaví, opätovným stlačením pokračuje program.

**POLOHOVANIE:** Stlačte a držte tlačidlo "BACK RISE ", pre pohyb operadla smerom hore a nohy idú dole, stlačte a držte tlačidlo "BACK DROP " pre pohyb operadla smerom dole a nohy idú hore. Pustením tlačidla sa pohyb zastaví.

**MANUÁLNA MASÁŽ:** stlačením "MANUAL MASSAGE " si vyberáte masážnu techniku: hnetenie, klepanie, búchanie, stláčanie prstami, miesenie, poklepávanie s búchaním ..., 8 druhov techník označených H1-H8, na displeji zobrazené vpravo zelenými ikonami.

**VZDUCHOVÉ VANKÚŠE:** stlačením "AUTO PRESSURE" zapnete alebo vypnete všetky vankúše, tlačidlom „MANUAL PRESSURE“ zapínate jednotlivé miesta kde fungujú vankúše - 3 možnosti - iba ruky, iba ramená alebo iba nohy. Zmenu intenzity nafukovania môžete upraviť tlačidlom „AIR PRESSURE INTENSITY“. Tlak môžete regulovať v 3 stupňoch sily nafukovania.

**MASÁŽ CHODIDIEL:** tlačidlom "FOOT ROLLER" môžete pridať rýchlosť, alebo aj vypnúť masážne valčeky na chodidlá. Máte na výber 3 stupne rýchlosti.

**NASTAVENIA MASÁŽNYCH HLAVÍC** (funkcie dostupné len v manuálnom režime):

**Rýchlosť:** tlačidlom "SPEED" môžete regulovať rýchlosť pohybu hlavíc, 3 stupne intenzity

**Šírka:** tlačidlom „WIDTH“ môžete regulovať rozostup hlavíc, 3 polohy

**Hore:** tlačidlom „UP“ upravíte pozíciu hlavíc smerom hore

**Dole:** tlačidlom „DOWN“ upravíte pozíciu hlavíc smerom dole

**Masážne oblasti:** tlačidlom „WHOLE & PART“ upravíte masírovanú oblasť. 4 možnosti nastavenia: celé telo, vrchná časť, spodná časť, jeden bod (tu môžete hlavice pohybovať tlačidlami UP/DOWN pre zameranie požadovaného miesta. Na displeji je zóna znázornená červenými krúžkami za postavou.

**VYHRIEVANIE:** tlačidlom „HEATING“ zapnete alebo vypnete ohrev, teplo cítite po cca 2 minútach.

**BEZTIAŽOVÁ POLOHA:** tlačidlom „ZERO GRAVITY“ sa kreslo nakláňa do krajnej ležiacej polohy alebo sa vráti do predvolenej polohy

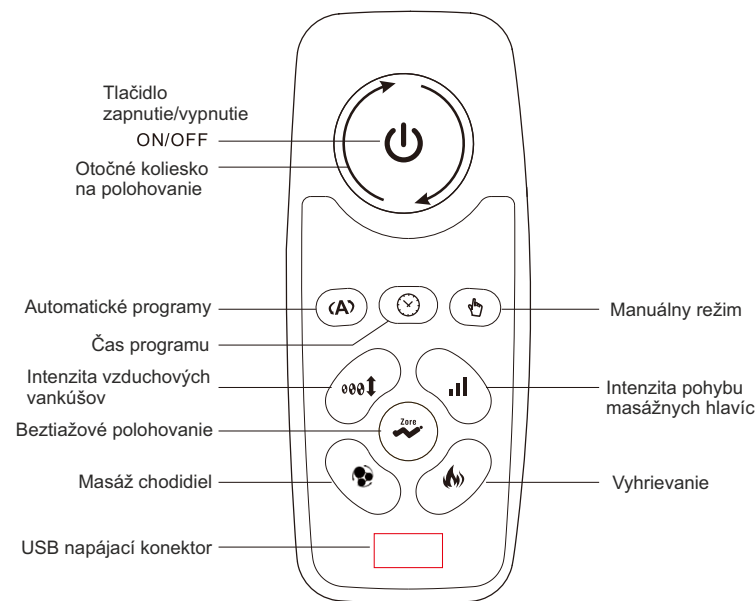

## Špecifikácia

Model	Promo Gold 022
Menovité napätie	100-240V~
	50 Hz
Menovitý príkon	150W
Pracovný čas	5-30 min.
Bezpečnostná trieda	Trieda I

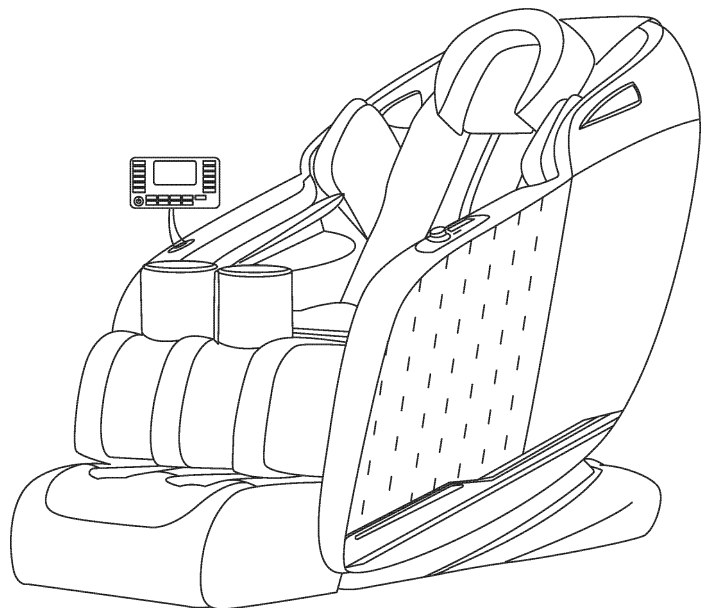

Dovozca pre SR a ČR:  
Damico s.r.o.  
Ulica Zavorská 11G  
91701 Trnava, Slovensko

[www.damico.sk](http://www.damico.sk)

Zmeny v popise, funkciách a vzhľade vyhradené v závislosti od konfigurácie a modelovej rady.

The logo for Damico features a stylized arrangement of black dots of varying sizes above the brand name. The dots are arranged in a pattern that resembles a crown or a starburst. The letter 'd' is orange, while the rest of the name 'amico' is in black.

damico